



# MINET BENELUX

## MONTAGE HANDLEIDING SUPER-SCREW VERBINDER

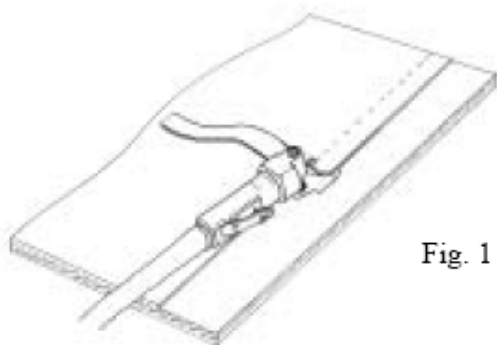

Fig. 1

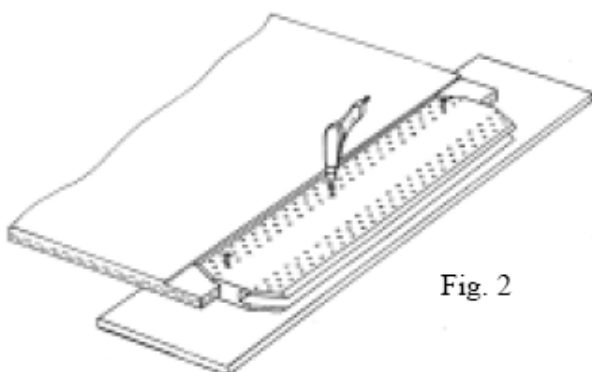

Fig. 2

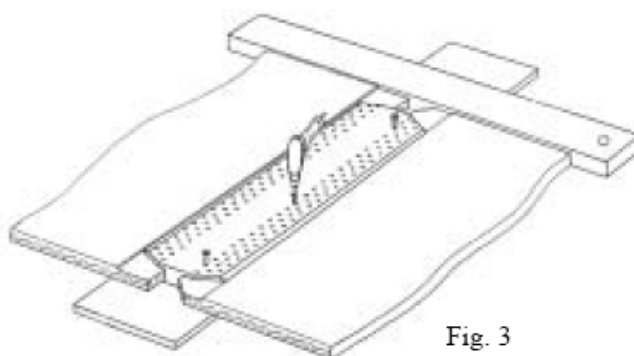

Fig. 3

De banddikte van de te verbinden band nauwkeurig meten. Eventueel eerst de toplaag er af halen om de overgang voor de eventuele schraper te vergemakkelijken (Fig. 1)

De gewenste maat van de Super-Screw verbinder kiezen met de daarbij behorende schroeven. (zie tabel)

Bandeinde haaks afsnijden.

Het uiteinde van de band tussen de Super-Screw verbinder leggen en het bandeinde goed aansluiten. De gemarkeerde zijde van de verbinder komt overeen met de bovenkant van de band.

Een degelijke plank onder de verbinder leggen.  
Verbinder nooit op een aandrijftrommel schroeven.

Een Minet-schroef in de daarvoor bestemde uitsparing plaatsen, te beginnen in de eerste rij, gezien vanuit het midden van de verbinder (Fig. 2)

Met de (accu) boormachine goed recht de schroeven bevestigen. Aansluitend telkens een schroef in een uitsparing aan de beide uiterste einden van de verbinding schroeven. Als de middelste en buitenste schroeven bevestigd zijn kunnen alle overige schroefgaten bevestigd worden. Daarna kunnen de afstandhouders verwijderd worden. Indien gewenst kunnen de bussen ook gemonteerd blijven.

Het andere einde van de band in de Super-Screw verbinder plaatsen. Hierbij letten op het gelijk stellen van de lengtezijde van de band (Fig. 3)

Het monteren zoals boven omschreven. Bandhoeken bij de verbinder afschuiven.

### Let op:

- De gehele procedure moet op een absoluut vlakke ondergrond uitgevoerd worden.
- De schroef-bit moet van de hoogste kwaliteit zijn zodat ze het hoge draaimoment zonder beschadiging van de schroeven kunnen opvangen.

**Toebehoren: Accu schroefmachine met instelbaar draaimoment > 32N/m**

- Voor Super-Screw 35, 63, 65 en 80
- Voor Super-Screw 90, 95 125 en 180
- Schroefbit Pozidrive Nr. 2
- Schroefbit Pozidrive Nr. 3

**Boutenbreker bij gebruik van schroeven met 30mm lengte**